

ALU 40 NEO

Trägt leichte Holz-Elemente bis 40 kg

- ✓ Für Leichtgewichte – trägt Holz-Schiebe-Elemente bis 40 kg
- ✓ Schlanke Form – Aluminium Laufschienenprofil in schmaler Bauform
- ✓ TIGER-Laufschienenvorteil – Schräge Laufflächen garantieren zentrierte und geradlinige Führung und fördern die Selbstreinigung
- ✓ Laufruhig – Präzisionskugellager und spezielle Kunststoffräder
- ✓ Korrosionsgeschützte Bauteile
- ✓ Montagefreundlich durch vormontierte Grundteile
- ✓ Wand- und Deckenmontage möglich
- ✓ Bauseitige Verblendung

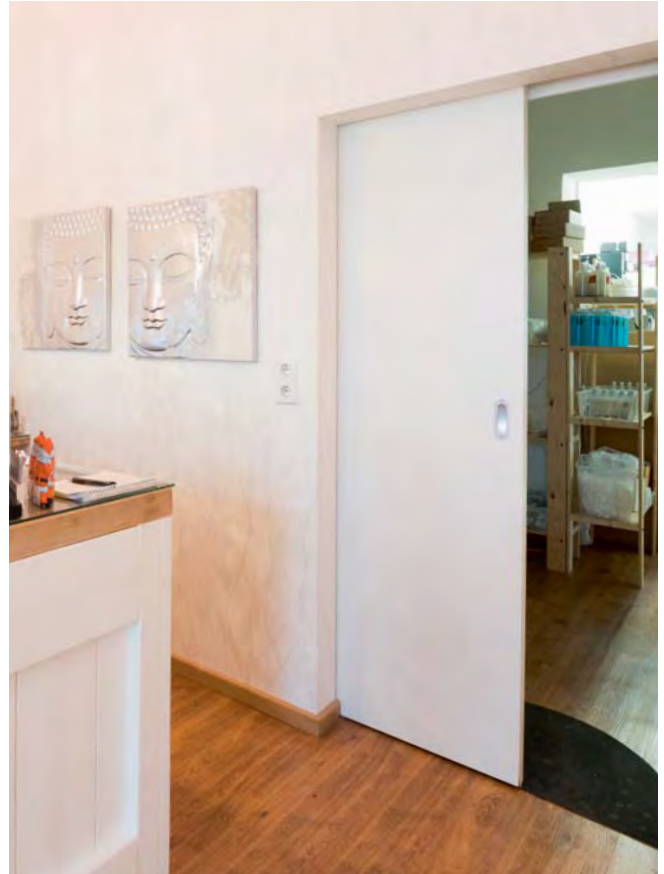



Kartongarnitur



Laufschiene und Winkel



Komplett-Sets	Artikelnummer
Kartongarnitur + Laufschiene, gelocht, 1650 mm, inkl. 4 Wandwinkel	ALU40NEO-1650
Kartongarnitur + Laufschiene, gelocht, 2000 mm, inkl. 4 Wandwinkel	ALU40NEO-2000

Kartongarnitur/Laufschiene / Wandwinkel einzeln	Artikelnummer
Kartongarnitur ALU 40 NEO	ALU40NEO-14
Laufschiene T260, Aluminium, gelocht, 6000 mm	T260-033D6
Wandwinkel, 20 Stück	14 81039 VE20

Technische Hinweise

Maximales Türgewicht	40 kg
Aufbauhöhe	46 ±2 mm
Minimale Türstärke	25 mm
Minimale Türbreite	500 mm

Klassifizierung nach DIN EN 1527

Nutzungs-kategorie	Dauer der Funktions-fähigkeit	Türmasse	Feuer-beständigkeit	Sicherheit	Korrosions-verhalten	Schutz	Türart	Anfangs-reibung
-	6	1	0	-	0	-	1	3

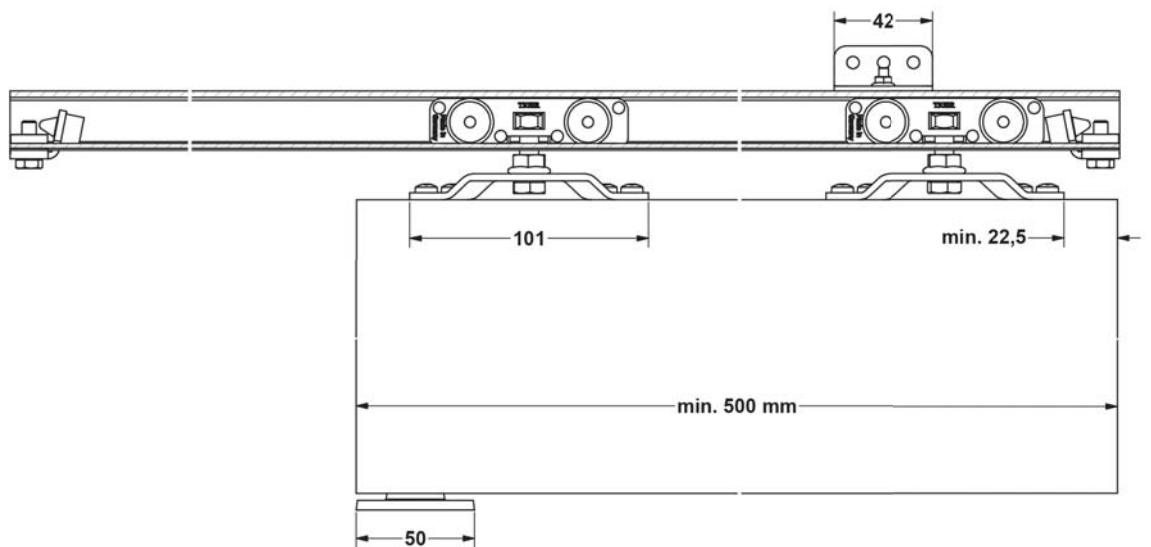
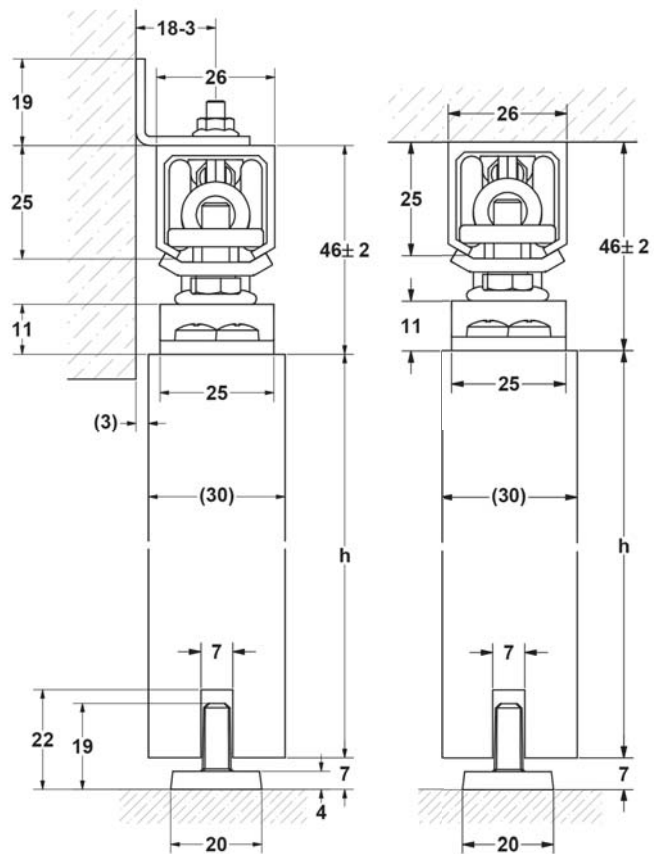

Technische Dokumente

Montageanleitungen, technische Zeichnungen und weiteres Infomaterial zu diesem Produkt bieten wir auf www.tiger.de zum Download an. Dort finden Sie auch Neuigkeiten und allgemeine Informationen zu allen TIGER-Produkten.